

EUROcounter EC-1

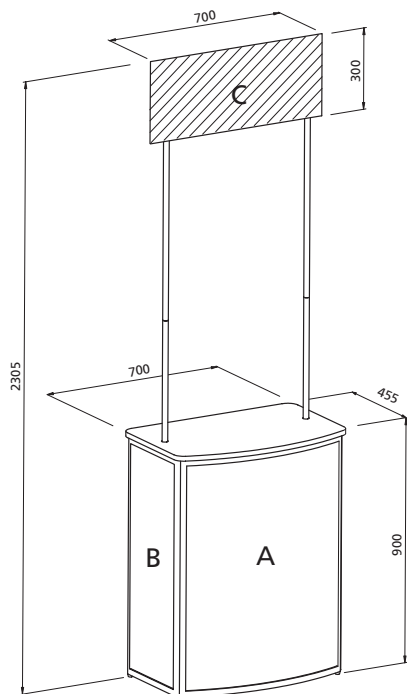

Rozměry panelů

Velikost předního A panelu: 645 x 840 mm

Velikost bočního B panelu: 310 x 840 mm

Velikost horního C panelu: 700 x 300 mm

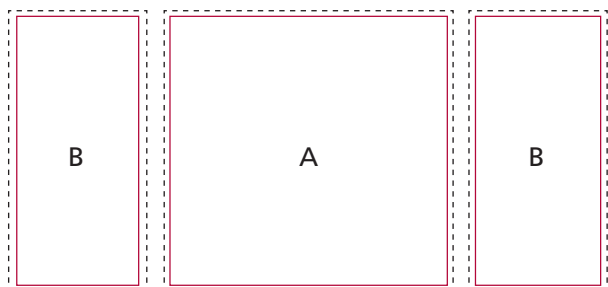

Příprava grafiky

Celkový viditelný formát

- A 635 x 829 mm
- B 300 x 829 mm
- C 700 x 300 mm

Celkový formát pro tisk:

- A 665 x 860 mm
- B 330 x 860 mm
- C 720 x 320 mm

(rozměr je včetně spadu 10 mm bez ořezových značek)

Podklady pro předání dat

PDF:

Adobe Acrobat (verze 6 a nižší)

Je nutné začlenit písma do souboru nebo převést do křivek.

Bitmapové formáty:

TIFF, BMP, EPS, Photoshop – PSD (verze 8 a nižší). U všech bitmapových formátů je nutné rozlišení min. 80 dpi při konečné velikosti tištěného motivu, což znamená např. 320 dpi při zmenšení 1:4.

Vektorové formáty:

Illustrator – EPS nebo AI (verze 11 a nižší)

Je vhodné převést všechna písma do křivek.

Jiné formáty po konzultaci.

Barevný režim:

Všechny podklady musí být v barevném režimu CMYK a musí mít vložený použitý barevný profil.

V jiném případě neručíme za správnou barevnost.

Nevhodná jsou data v RGB a přímé barvy v Illustratoru.

Možnosti komprese:

Podklady je možno dodat v komprimované podobě pro ZIP, ARJ, RAR, Stuffit.

Možná použitá datová media:

CD, DVD, externí USB, HD, přenos pomocí FTP, úschovna dat.

Jiná media po dohodě.

EUROcounter EC-2

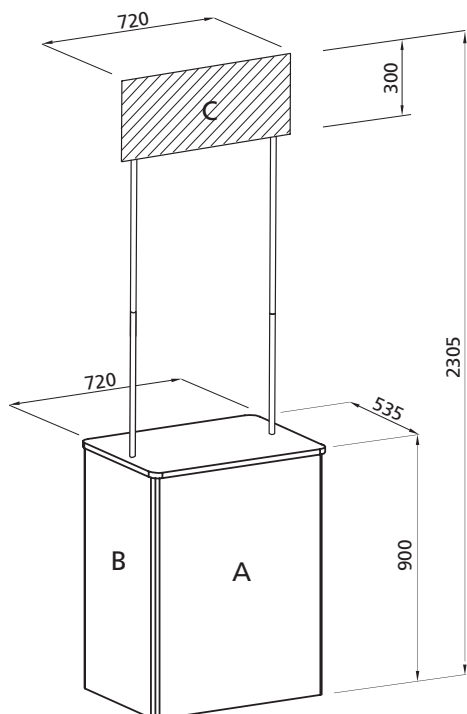

Rozměry panelů

Velikost předního A panelu: 645 x 840 mm

Velikost bočního B panelu: 460 x 840 mm

Velikost horního C panelu: 700 x 300 mm

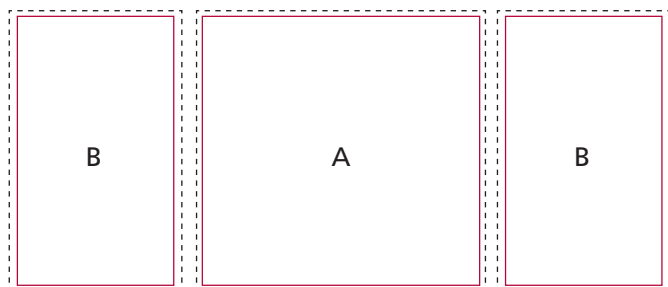

Příprava grafiky

Celkový viditelný formát

- A 635 x 829 mm
- B 450 x 829 mm
- C 700 x 300 mm

Celkový formát pro tisk:

- A 665 x 860 mm
- B 480 x 860 mm
- C 720 x 320 mm

(rozměr je včetně spadu 10 mm bez ořezových značek)

Podklady pro předání dat

PDF:

Adobe Acrobat (verze 6 a nižší)

Je nutné začlenit písma do souboru nebo převést do křivek.

Bitmapové formáty:

TIFF, BMP, EPS, Photoshop – PSD (verze 8 a nižší). U všech bitmapových formátů je nutné rozlišení min. 80 dpi při konečné velikosti tištěného motivu, což znamená např. 320 dpi při zmenšení 1:4.

Vektorové formáty:

Illustrator – EPS nebo AI (verze 11 a nižší)

Je vhodné převést všechna písma do křivek.

Jiné formáty po konzultaci.

Barevný režim:

Všechny podklady musí být v barevném režimu CMYK a musí mít vložený použitý barevný profil.

V jiném případě neručíme za správnou barevnost.

Nevhodná jsou data v RGB a přímé barvy v Illustratoru.

Možnosti komprese:

Podklady je možno dodat v komprimované podobě pro ZIP, ARJ, RAR, Stuffit.

Možná použitá datová media:

CD, DVD, externí USB, HD, přenos pomocí FTP, úschovna dat.

Jiná media po dohodě.

EUROcounter EC-3

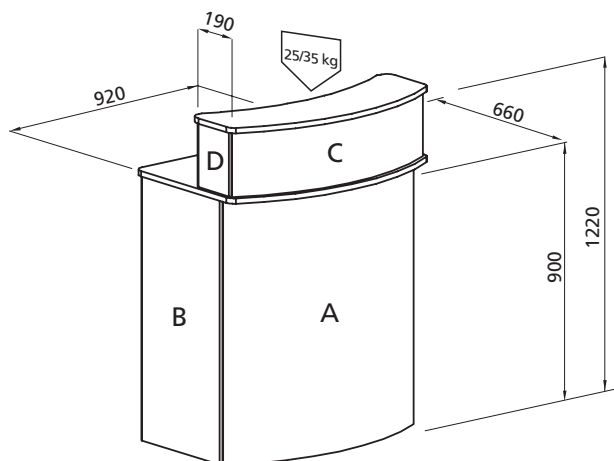

Rozměry panelů

Velikost předního A panelu: 893 x 840 mm

Velikost bočního B panelu: 400 x 840 mm

Velikost horního předního C panelu: 893 x 270 mm

Velikost horního bočního D panelu: 160 x 270 mm

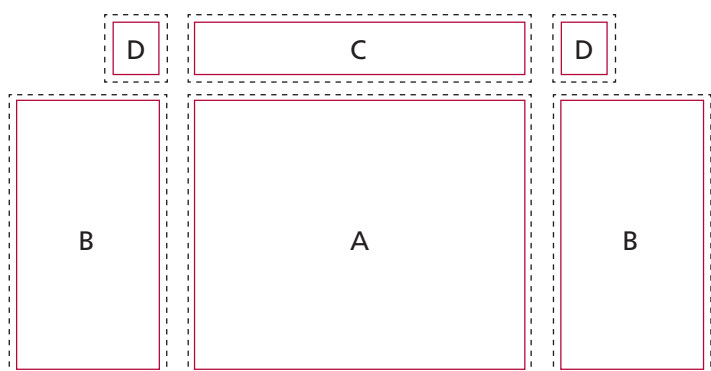

Příprava grafiky

Celkový viditelný formát

- A 890 x 829 mm
- B 390 x 829 mm
- C 890 x 259 mm
- D 150 x 259 mm

Celkový formát pro tisk:

- A 913 x 860 mm
- B 420 x 860 mm
- C 913 x 290 mm
- D 180 x 290 mm

(rozměr je včetně spadu 10 mm bez ořezových značek)

Podklady pro předání dat

PDF:

Adobe Acrobat (verze 6 a nižší)

Je nutné začlenit písma do souboru nebo převést do křivek.

Bitmapové formáty:

TIFF, BMP, EPS, Photoshop – PSD (verze 8 a nižší). U všech bitmapových formátů je nutné rozlišení min. 80 dpi při konečné velikosti tištěného motivu, což znamená např. 320 dpi při zmenšení 1:4.

Vektorové formáty:

Illustrator – EPS nebo AI (verze 11 a nižší)

Je vhodné převést všechna písma do křivek.

Jiné formáty po konzultaci.

Barevný režim:

Všechny podklady musí být v barevném režimu CMYK a musí mít vložený použitý barevný profil.

V jiném případě neručíme za správnou barevnost.

Nevhodná jsou data v RGB a přímé barvy v Illustratoru.

Možnosti komprese:

Podklady je možno dodat v komprimované podobě pro ZIP, ARJ, RAR, Stuffit.

Možná použitá datová media:

CD, DVD, externí USB, HD, přenos pomocí FTP, úschovna dat.

Jiná media po dohodě.

EUROcounter EC-4

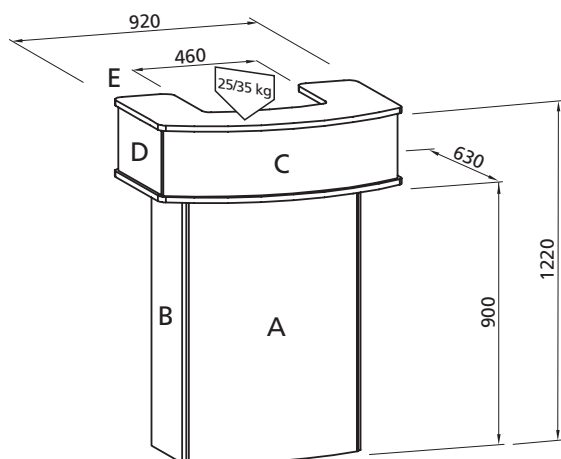

Rozměry panelů

Velikost předního A panelu: 645 x 840 mm

Velikost bočního B panelu: 400 x 840 mm

Velikost horního předního C panelu: 893 x 270 mm

Velikost horního bočního D panelu: 440 x 270 mm

Velikost horního zadního E panelu: 150 x 270 mm

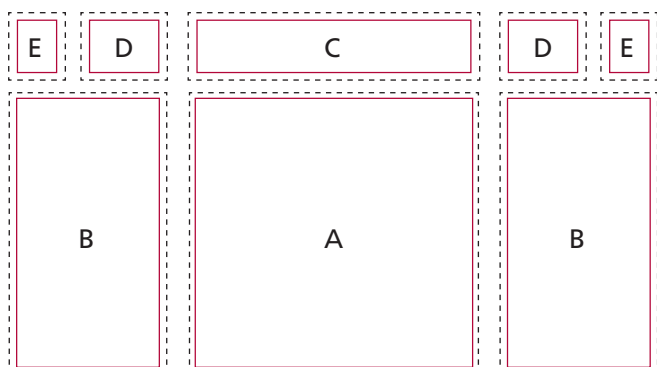

Příprava grafiky

Celkový viditelný formát

- A 640 x 829 mm
- B 390 x 829 mm
- C 890 x 259 mm
- D 430 x 259 mm
- E 140 x 259 mm

Celkový formát pro tisk:

- A 665 x 860 mm
- B 420 x 860 mm
- C 913 x 290 mm
- D 460 x 290 mm
- E 170 x 290 mm

(rozměr je včetně spadu 10 mm bez ořezových značek)

Podklady pro předání dat

PDF:

Adobe Acrobat (verze 6 a nižší)

Je nutné začlenit písma do souboru nebo převést do křivek.

Bitmapové formáty:

TIFF, BMP, EPS, Photoshop – PSD (verze 8 a nižší). U všech bitmapových formátů je nutné rozlišení min. 80 dpi při konečné velikosti tištěného motivu, což znamená např. 320 dpi při zmenšení 1:4.

Vektorové formáty:

Illustrator – EPS nebo AI (verze 11 a nižší)

Je vhodné převést všechna písma do křivek.

Jiné formáty po konzultaci.

Barevný režim:

Všechny podklady musí být v barevném režimu CMYK a musí mít vložený použitý barevný profil.

V jiném případě neručíme za správnou barevnost.

Nevhodná jsou data v RGB a přímé barvy v Illustratoru.

Možnosti komprese:

Podklady je možno dodat v komprimované podobě pro ZIP, ARJ, RAR, Stuffit.

Možná použitá datová media:

CD, DVD, externí USB, HD, přenos pomocí FTP, úschovna dat.

Jiná media po dohodě.

EUROcounter EC-5

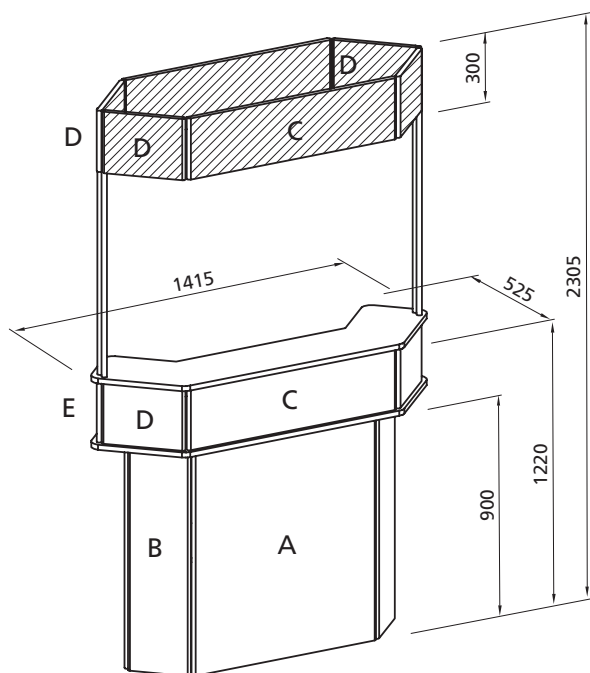

Rozměry panelů

Velikost předního A panelu: 830 x 840 mm

Velikost bočního B panelu: 230 x 840 mm

Velikost horního předního panelu a loga C: 875 x 270 mm

Velikost horního bočního panelu a loga D: 310 x 270 mm

Velikost horního zadního E panelu: 180 x 270 mm

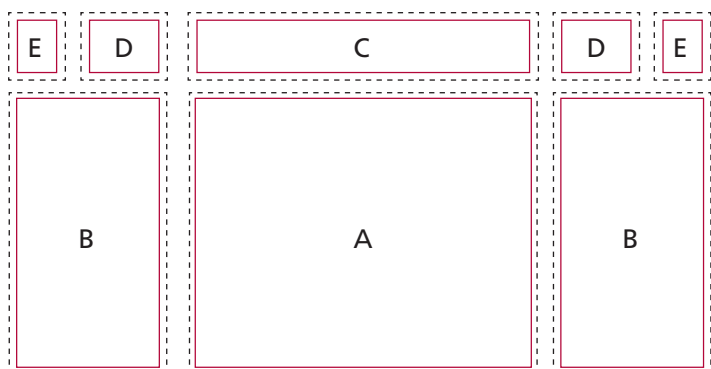

Příprava grafiky

Celkový viditelný formát

- A 820 x 829 mm
- B 220 x 829 mm
- C 865 x 259 mm
- D 300 x 259 mm
- E 170 x 259 mm

Celkový formát pro tisk:

- A 850 x 860 mm
- B 250 x 860 mm
- C 895 x 290 mm
- D 330 x 290 mm
- E 200 x 290 mm

(rozměr je včetně spadu 10 mm bez ořezových značek)

Podklady pro předání dat

PDF:

Adobe Acrobat (verze 6 a nižší)

Je nutné začlenit písma do souboru nebo převést do křivek.

Bitmapové formáty:

TIFF, BMP, EPS, Photoshop – PSD (verze 8 a nižší). U všech bitmapových formátů je nutné rozlišení min. 80 dpi při konečné velikosti tištěného motivu, což znamená např. 320 dpi při zmenšení 1:4.

Vektorové formáty:

Illustrator – EPS nebo AI (verze 11 a nižší)

Je vhodné převést všechna písma do křivek.

Jiné formáty po konzultaci.

Barevný režim:

Všechny podklady musí být v barevném režimu CMYK a musí mít vložený použitý barevný profil.

V jiném případě neručíme za správnou barevnost.

Nevhodná jsou data v RGB a přímé barvy v Illustratoru.

Možnosti komprese:

Podklady je možno dodat v komprimované podobě pro ZIP, ARJ, RAR, Stuffit.

Možná použitá datová media:

CD, DVD, externí USB, HD, přenos pomocí FTP, úschovna dat.

Jiná media po dohodě.

EUROcounter EC-6

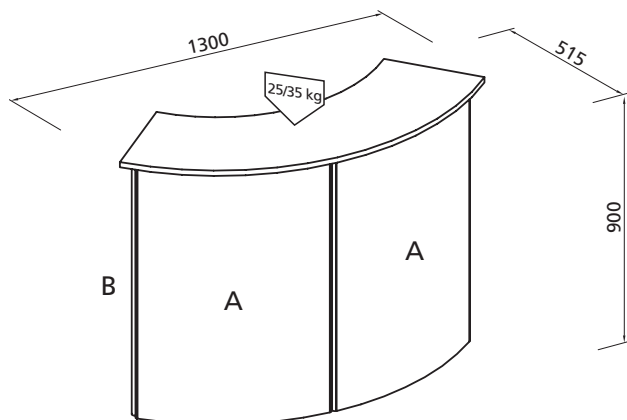

Rozměry panelů

Velikost předního A panelu: 645 x 840 mm

Velikost bočního B panelu: 250 x 840 mm

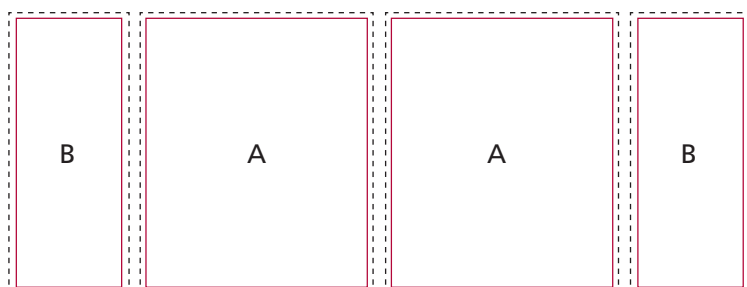

Příprava grafiky

Celkový viditelný formát

- A 640 x 829 mm
- B 240 x 829 mm

Celkový formát pro tisk:

- A 665 x 860 mm
- B 270 x 860 mm

(rozměr je včetně spadu 10 mm bez ořezových značek)

Podklady pro předání dat

PDF:

Adobe Acrobat (verze 6 a nižší)

Je nutné začlenit písma do souboru nebo převést do křivek.

Bitmapové formáty:

TIFF, BMP, EPS, Photoshop – PSD (verze 8 a nižší). U všech bitmapových formátů je nutné rozlišení min. 80 dpi při konečné velikosti tištěného motivu, což znamená např. 320 dpi při zmenšení 1:4.

Vektorové formáty:

Illustrator – EPS nebo AI (verze 11 a nižší)

Je vhodné převést všechna písma do křivek.

Jiné formáty po konzultaci.

Barevný režim:

Všechny podklady musí být v barevném režimu CMYK a musí mít vložený použitý barevný profil.

V jiném případě neručíme za správnou barevnost.

Nevhodná jsou data v RGB a přímé barvy v Illustratoru.

Možnosti komprese:

Podklady je možno dodat v komprimované podobě pro ZIP, ARJ, RAR, Stuffit.

Možná použitá datová media:

CD, DVD, externí USB, HD, přenos pomocí FTP, úschovna dat.

Jiná media po dohodě.

EUROcounter EC-7

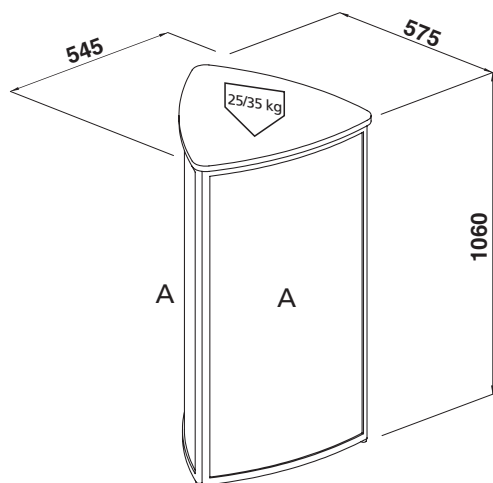

Rozměry panelů

Velikost předního A panelu: 515 x 1 000 mm

Velikost zadního B panelu: 132 x 1 000 mm

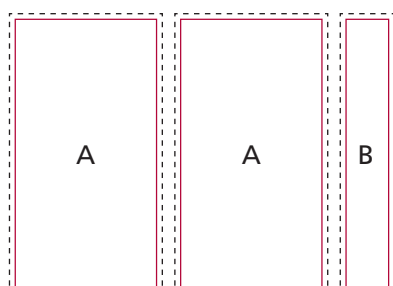

Příprava grafiky

Celkový viditelný formát - A 510 x 989 mm
- B 125 x 989 mm

Celkový formát pro tisk: - A 535 x 1 020 mm
- B 152 x 1 020 mm

(rozměr je včetně spadu 10 mm bez ořezových značek)

Podklady pro předání dat

PDF:

Adobe Acrobat (verze 6 a nižší)

Je nutné začlenit písma do souboru nebo převést do křivek.

Bitmapové formáty:

TIFF, BMP, EPS, Photoshop – PSD (verze 8 a nižší). U všech bitmapových formátů je nutné rozlišení min. 80 dpi při konečné velikosti tištěného motivu, což znamená např. 320 dpi při zmenšení 1:4.

Vektorové formáty:

Illustrator – EPS nebo AI (verze 11 a nižší)

Je vhodné převést všechna písma do křivek.

Jiné formáty po konzultaci.

Barevný režim:

Všechny podklady musí být v barevném režimu CMYK a musí mít vložený použitý barevný profil.

V jiném případě neručíme za správnou barevnost.

Nevhodná jsou data v RGB a přímé barvy v Illustratoru.

Možnosti komprese:

Podklady je možno dodat v komprimované podobě pro ZIP, ARJ, RAR, Stuffit.

Možná použitá datová media:

CD, DVD, externí USB, HD, přenos pomocí FTP, úschovna dat.

Jiná media po dohodě.